



successful products



LUFTKÜHLER FÜR CO₂

UNIT AIR COOLER FOR CO₂

AÉROFRIGORIFÈRE POUR
UTILISATION AVEC CO₂

CO₂OLER

kW
Leistung
Capacity
Puissance

+
Zahl der Ventilatoren
Number of fans
Nombre de ventilateurs

⊗
Durchmesser der Ventilatoren
Fan diameter
Diamètre des ventilateurs

Die thermophysikalischen Eigenschaften des natürlichen Kältemittels CO₂ erfordern eine spezielle Optimierung des lamellierten Wärmeaustauschers.
Die durchdachte Technologie der COI-Verdampferblöcke wurde in Verbindung mit den Luftkühlerreihen zur Vollendung Co2oler gebracht.

The thermophysical properties of the natural refrigerant CO₂ require a special optimisation of the finned heat exchanger. Elaborate technology of the COI evaporator coil block in combination with the air cooler series are completed to the perfection Co2oler.

Les propriétés thermophysiques du réfrigérant naturel CO₂ exigent une optimisation spéciale de l'échangeur à lamelles.
La technologie intelligente des blocs d'évaporation COI associée avec les séries d'aérofrigorifères a été développée pour compléter le Co2oler.

DLK/T

- Deckenluftkühler mit energieeffizienten Ventilatoren.
- Ceiling type unit air cooler with energy efficient fans.
- Aérofrigorifère de plafond avec ventilateurs économiques.



kW 0,7-10
+ 1-4
⊗ 250/300 mm

DHN

- Beidseitig ausblasender Deckenluftkühler mit drehzahlregelbaren EC-Ventilatoren.
- Dual discharge unit air cooler with speed controllable EC fan motors.
- Aérofrigorifère de plafond avec soufflage des deux côtés et ventilateurs EC à vitesse réglable.



kW 2,5-22
+ 1-4
⊗ 350 mm

FHV/T

- Hochleistungsluftkühler mit fluchtendem Rohrsystem in kompakter flacher Bauweise.
- High efficiency air cooler with in-line tube system in compact and flat construction style.
- Aérofrigorifère plate et compacte haute performance avec tubes alignés



kW 1,2-24
+ 1-6
⊗ 250/300/450 mm

HVS/T

- Bewährter Luftkühler für anspruchsvolle Kühl- und Tiefkühlanwendungen.
- Reliable air cooler for high requirement of cooling and freezing applications.
- Aérofrigorifère éprouvée pour des applications de refroidissement et de congélations complexes.



kW 0,4-27
+ 1-2
⊗ 300/400/450/500 mm

Die hohe Drucklage des Kältemittels CO₂, R744 stellt neue Anforderungen an die mechanische Festigkeit des Verdampfers.

Die Selektion von speziellen Kupferrohren erlaubt es den maximal zulässigen Betriebsdruck auf **60 bar** festzulegen. Die Co2oler sind dadurch als Verdampfer in transkritischen Anwendungen attraktiv.

The high pressure of the refrigerant CO₂, R744 challenges the mechanical stress of the evaporator. The selection of special copper tubes allows to define the maximum operational pressure at **60 bar**. Because of that the Co2oler are attractive as evaporators in transcritical refrigeration plants as well.

La pression élevée du réfrigérant CO₂, R744 pose de nouvelles exigences quant à la rigidité mécanique de l'évaporisateur.

La sélection de tubes en cuivre spéciale permet d'obtenir la pression de service maximale de **60 bars**. Les Co2oler servent en particulier d'évaporisateur dans les applications transcritiques.



SOFTWARE

- Roller Auswahlprogramm für schnelle und präzise Luftkühlerauslegung.
- Roller selection software for fast and precise air cooler dimensioning.
- La gamme Roller pour une régulation rapide et précise de l'aérofrigorifère.
- Komfortable Auswahl des Zubehörs und des Korrosionsschutzes.
- Comfortable selection of accessories and protection against corrosion.
- Sélection confortable des accessoires et de la protection anti-corrosive.
- Wählen Sie den optimalen Kühler aus dem Roller Produktportfolio mit wenigen Klicks aus.
- Simply select the optimal air cooler of Roller with a minimum of mouse clicks.
- Sélectionnez l'aérofrigorifère optimal parmi la gamme de Roller en seulement quelques clics.
- Kostenloser Download:
- Free download:
- Téléchargement gratuit :

WWW.WALTERROLLER.COM



Sprache - Language - Idioma - Lingua - Langue - Русский

Deutsch

Roller
successful products
Made in Germany

Wählen Sie eine Produktgruppe

Version 7.3.2

DLK/DLKT x41-x64 EC COI

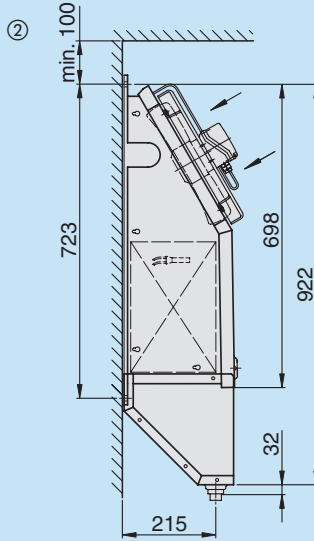
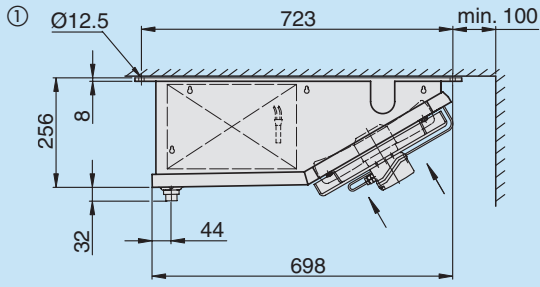

- ① Deckenanordnung
Ceiling version
Modèle „Plafonnier“
- ② Wandanordnung mit
Zusatz-Tropfschale
(Zubehör, nur DLK).
Wall version with
additional drain pan
(accessory, only DLK).
Modèle mural avec égouttoir
supplémentaire
(accessoire, uniquement DLK).

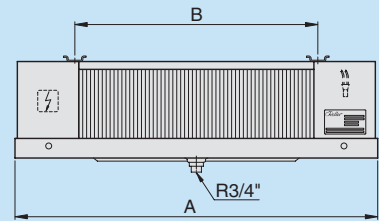

DLK/DLKT x01-x34 EC COI

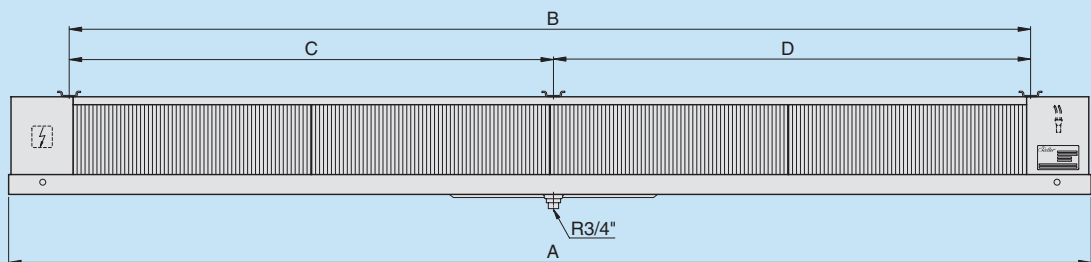
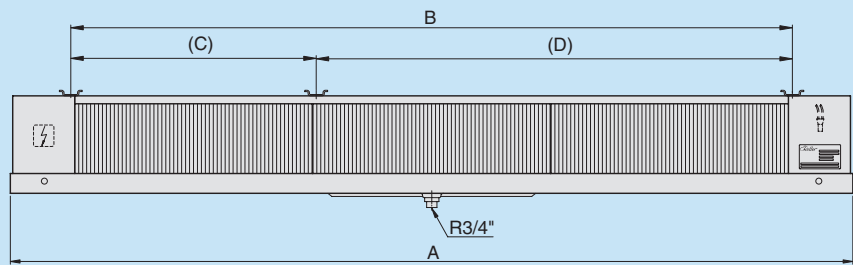
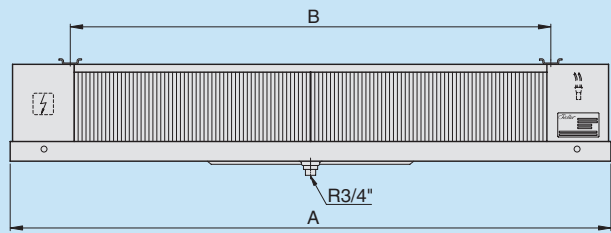
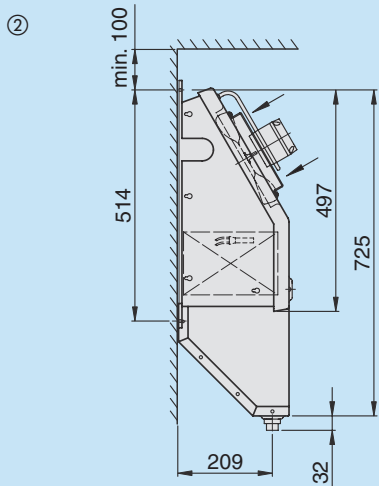
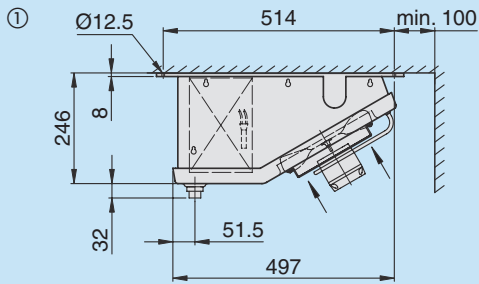

DLK268500ep

ABMESSUNGEN, ROHRINHALTE, GEWICHTE

DIMENSIONS, TUBE VOLUMES, WEIGHTS
DIMENSIONS, CAPACITÉ DES TUBES, POIDS

Typ Model Type CO₂OLER	Abmessungen in mm Dimensions in mm Dimensions en mm				Rohrinhalte Tube volumes Capacité des tubes dm ³	Gewichte Weights Poids							
	A	B	C	D		4.. kg	DLK 6.. kg	7.. kg	4.. kg	DLKT 6.. kg	7.. kg		
DLK/DLKT...COI													
401 EC	601 EC	701 EC	660	420	–	–	0,8	12	11	11	13	12	12
411 EC	611 EC	711 EC	660	420	–	–	1,1	13	12	12	14	13	13
421 EC	621 EC	721 EC	860	620	–	–	1,2	14	13	13	15	14	14
431 EC	631 EC	731 EC	860	620	–	–	1,8	15	14	14	16	15	15
412 EC	612 EC	712 EC	1062	822	–	–	2,2	22	20	21	24	22	22
432 EC	632 EC	732 EC	1462	1222	–	–	3,2	27	25	24	29	27	27
413 EC	613 EC	713 EC	1462	1223	–	–	3,4	30	27	26	33	30	29
433 EC	633 EC	733 EC	2063	1823	–	–	5,4	39	36	35	42	39	38
414 EC	614 EC	714 EC	1865	1625	–	–	4,5	39	35	34	43	39	38
434 EC	634 EC	734 EC	2665	2426	1223	1202	7,2	51	47	45	55	51	49
DLK/DLKT...COG								4.. kg	7.. kg	10.. kg	4.. kg	7.. kg	10.. kg
441 EC	741 EC	1041 EC	915	620	–	–	1,6	21	20	19	23	22	21
461 EC	761 EC	1061 EC	915	620	–	–	2,4	27	25	23	29	27	25
442 EC	742 EC	1042 EC	1515	1222	–	–	2,9	38	35	32	41	38	35
462 EC	762 EC	1062 EC	1515	1222	–	–	4,5	48	44	40	51	47	43
443 EC	743 EC	1043 EC	2117	1823	620	1203	4,4	54	50	46	57	53	49
463 EC	763 EC	1063 EC	2117	1823	620	1203	6,6	69	63	57	72	66	60
444 EC	744 EC	1044 EC	2718	2425	1222	1203	5,7	71	65	59	75	69	63
464 EC	764 EC	1064 EC	2718	2425	1222	1203	8,7	90	82	74	94	86	78

ELEKTRISCHE ANSCHLUSSWERTE

ELECTRICAL LOADS
CARACTÉRISTIQUES ÉLECTRIQUES

Typ Model Type CO₂OLER	Ventilatoren ~230 V, 50/60 Hz Fans ~230 V, 50/60 Hz Ventilateurs ~ 230 V, 50/60 Hz				Elektr. Abtauheizung DLK (Zubehör) Electric defrost DLK (accessory) Dégivrage électrique DLK (accessoires)		Elektr. Abtauheizung DLKT Electric defrost DLKT Dégivrage électrique DLKT				
	Anz. × Ø Nbr. × Ø Nb. × Ø	Leistung Input cap. Puissance	Stromaufn. Curr. cons. Consomm.	Drehzahl No. of rev. Régime	Block Coil Batterie	Gesamt Total Total	Block Coil Batterie	Schale Drain pan Égouttoir	Gesamt Total Total		
DLK/DLKT...COI	mm	W	A	min ⁻¹	W	W	W	W	W		
401 EC	601 EC	701 EC	1 × 250	31	0,24	1400	2 × 250	500	1 × 400	1 × 400	800
411 EC	611 EC	711 EC	1 × 250	31	0,24	1400	2 × 250	500	1 × 400	1 × 400	800
421 EC	621 EC	721 EC	1 × 250	31	0,24	1400	2 × 350	700	1 × 550	1 × 550	1100
431 EC	631 EC	731 EC	1 × 250	31	0,24	1400	2 × 350	700	1 × 550	1 × 550	1100
412 EC	612 EC	712 EC	2 × 250	31	0,24	1400	2 × 400	800	1 × 700	1 × 700	1400
432 EC	632 EC	732 EC	2 × 250	31	0,24	1400	2 × 600	1200	1 × 1000	1 × 1000	2000
413 EC	613 EC	713 EC	3 × 250	31	0,24	1400	2 × 600	1200	1 × 1000	1 × 1000	2000
433 EC	633 EC	733 EC	3 × 250	31	0,24	1400	2 × 850	1700	1 × 1450	1 × 1450	2900
414 EC	614 EC	714 EC	4 × 250	31	0,24	1400	2 × 850	1700	1 × 1300	1 × 1300	2600
434 EC	634 EC	734 EC	4 × 250	31	0,24	1400	2 × 1300	2600	1 × 1900	1 × 1900	3800
DLK/DLKT...COG	mm	W	A	min ⁻¹	W	W	W	W	W		
441 EC	741 EC	1041 EC	1 × 300	40	0,38	1190	2 × 350	700	2 × 570	1 × 570	1710
461 EC	761 EC	1061 EC	1 × 300	40	0,38	1190	3 × 350	1050	2 × 570	1 × 570	1710
442 EC	742 EC	1042 EC	2 × 300	40	0,38	1190	2 × 600	1200	2 × 1030	1 × 1030	3090
462 EC	762 EC	1062 EC	2 × 300	40	0,38	1190	3 × 600	1800	2 × 1030	1 × 1030	3090
443 EC	743 EC	1043 EC	3 × 300	40	0,38	1190	2 × 850	1700	2 × 1500	1 × 1500	4500
463 EC	763 EC	1063 EC	3 × 300	40	0,38	1190	3 × 850	2550	2 × 1500	1 × 1500	4500
444 EC	744 EC	1044 EC	4 × 300	40	0,38	1190	2 × 1300	2600	2 × 2000	1 × 2000	6000
464 EC	764 EC	1064 EC	4 × 300	40	0,38	1190	3 × 1300	3900	2 × 2000	1 × 2000	6000

LEISTUNGSANGABEN

CAPACITY DATA

CARACTÉRISTIQUES DE PUISSANCE

401–434			Lamellenabstand 4,0 mm		Fin spacing 4.0 mm		Écart entre les lamelles 4,0 mm		
Typ Model Type	Leistung Capacity Puissance		 2014	Oberfläche Surface Surface	Luftmenge Air flow Quantité d'air	Wurfweite Air throw Amplitude du jet	Schalldruckpegel Sound pressure level Niveau de pression acoustique	Anschlüsse Connections Raccords	
	t _a = -8 °C DT1 = 8 K	t _a = -25 °C DT1 = 7 K						Eintritt Inlet Entrée	Austritt Outlet Sortie
DLK/T ...COI	kW	kW		m ²	m ³ /h	m	dB(A)**	Ø mm	Ø mm
401 EC	0,94	0,63	C	4,3	780	6	46	12	12
411 EC	1,20	0,81	B	5,7	740	5	46	12	12
421 EC	1,32	0,89	B	6,4	890	7	46	12	12
431 EC	1,61	1,08	A	8,5	850	6	46	12	12
412 EC	2,62	1,76	B	11,3	1480	7	49	12	12
432 EC	3,44	2,30	A	17,0	1700	8	49	12	12
413 EC	4,09	2,74	B	17,0	2220	9	51	12	12
433 EC	5,77	3,86	A	25,5	2550	10	50	12	12
414 EC	6,24	4,17	A	22,7	2960	11	51	12	12
434 EC	8,67	5,81	A	34,0	3400	12	51	12*	15

601–634			Lamellenabstand 6,0 mm		Fin spacing 6.0 mm		Écart entre les lamelles 6,0 mm		
DLK/T ...COI	kW	kW		m ²	m ³ /h	m	dB(A)**	Ø mm	Ø mm
601 EC	0,77	0,52	C	2,9	820	6	46	12	12
611 EC	1,01	0,68	B	3,9	780	5	46	12	12
621 EC	1,09	0,74	B	4,4	940	7	46	12	12
631 EC	1,38	0,93	A	5,9	910	6	46	12	12
612 EC	2,21	1,47	B	7,8	1560	7	49	12	12
632 EC	2,96	1,98	A	11,7	1820	8	49	12	12
613 EC	3,44	2,30	B	11,7	2340	9	51	12	12
633 EC	5,00	3,35	A	17,6	2730	10	50	12	12
614 EC	5,03	3,37	B	15,6	3120	11	51	12	12
634 EC	7,43	4,97	A	23,4	3640	12	51	12*	15

701–734			Lamellenabstand 7,0 mm		Fin spacing 7.0 mm		Écart entre les lamelles 7,0 mm		
DLK/T ...COI	kW	kW		m ²	m ³ /h	m	dB(A)**	Ø mm	Ø mm
701 EC	0,72	0,48	C	2,5	840	6	46	12	12
711 EC	0,93	0,63	B	3,4	800	5	46	12	12
721 EC	1,01	0,68	B	3,8	970	7	46	12	12
731 EC	1,29	0,86	A	5,1	940	6	46	12	12
712 EC	2,05	1,37	B	6,8	1600	7	49	12	12
732 EC	2,75	1,84	A	10,2	1880	8	49	12	12
713 EC	3,20	2,14	B	10,2	2400	9	51	12	12
733 EC	4,66	3,12	A	15,3	2820	10	50	12	12
714 EC	4,68	3,13	A	13,6	3200	11	51	12	12
734 EC	6,91	4,62	A	20,4	3760	12	51	12*	15

* Mehrfacheinspritzung

* Multiple injection

* Injection multiple

** Mittl. Schalldruckpegel in 3 m Abstand im Freifeld (halbkugelförmige Schallausbreitung)

** Mean sound pressure level at a distance of 3 m in semi-reverberant field

** Pression sonore moyenne à une distance de 3 m en champ semi-réverbérant (propagation du son hémisphérique)

LEISTUNGSANGABEN

CAPACITY DATA

CARACTÉRISTIQUES DE PUISSANCE

441–464

Lamellenabstand 4,5 mm

Fin spacing 4.5 mm

Écart entre les lamelles 4,5 mm

Typ Model Type	Leistung Capacity Puissance		 2014	Oberfläche Surface Surface	Luftmenge Air flow Quantité d'air	Wurfweite Air throw Amplitude du jet	Schalldruckpegel Sound pressure level Niveau de pression acoustique	Anschlüsse Connections Raccords	
	$t_a = -8^\circ\text{C}$	$t_a = -25^\circ\text{C}$						Eintritt Inlet Entrée	Austritt Outlet Sortie
	DT1 = 8 K	DT1 = 7 K							
DLK/T ...COG	kW	kW		m ²	m ³ /h	m	dB(A)**	Ø mm	Ø mm
441 EC	1,31	0,87	C	9,8	1 150	9	47	15	15
461 EC	1,77	1,18	B	14,7	1 060	8	47	15	15
442 EC	2,97	1,98	B	19,7	2 300	11	50	15	15
462 EC	3,84	2,56	A	29,5	2 120	10	50	15	15
443 EC	4,72	3,15	B	29,5	3 450	13	51	15	15
463 EC	6,98	4,66	A	44,3	3 180	12	51	15	15
444 EC	7,53	5,03	A	39,4	4 600	15	52	15	15
464 EC	10,30	6,88	A	59,0	4 240	14	52	15	15

741–764

Lamellenabstand 7,0 mm

Fin spacing 7.0 mm

Écart entre les lamelles 7,0 mm

DLK/T ...COG	kW	kW		m ²	m ³ /h	m	dB(A)**	Ø mm	Ø mm
741 EC	1,06	0,71	C	6,5	1 210	9	47	15	15
761 EC	1,48	0,99	B	9,7	1 110	8	47	15	15
742 EC	2,38	1,59	B	13,0	2 420	11	50	15	15
762 EC	3,22	2,15	A	19,5	2 220	10	50	15	15
743 EC	3,75	2,50	B	19,5	3 630	13	51	15	15
763 EC	5,64	3,76	A	29,2	3 330	12	51	15	15
744 EC	5,68	3,79	B	26,0	4 840	15	52	15	15
764 EC	8,48	5,66	A	38,9	4 440	14	52	15	15

1041–1064

Lamellenabstand 10,0 mm

Fin spacing 10.0 mm

Écart entre les lamelles 10,0 mm

DLK/T ...COG	kW	kW		m ²	m ³ /h	m	dB(A)**	Ø mm	Ø mm
1041 EC	0,98	0,59	C	4,7	1 270	9	47	15	15
1061 EC	1,27	0,85	A	7,0	1 170	8	47	15	15
1042 EC	1,98	1,32	B	9,4	2 540	11	50	15	15
1062 EC	2,75	1,84	A	14,0	2 340	10	50	15	15
1043 EC	3,11	2,08	B	14,0	3 810	13	51	15	15
1063 EC	4,62	3,08	A	21,1	3 510	12	51	15	15
1044 EC	4,47	2,98	B	18,7	5 080	15	52	15	15
1064 EC	7,06	4,71	A	28,1	4 680	14	52	15	15

** Mittl. Schalldruckpegel in 3 m Abstand im Freifeld (halbkugelförmige Schallausbreitung)

** Mean sound pressure level at a distance of 3 m in semi-reverberant field

** Pression sonore moyenne à une distance de 3 m en champ semi-réverbérant (propagation du son hémisphérique)

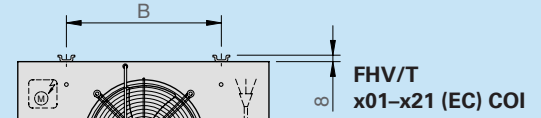
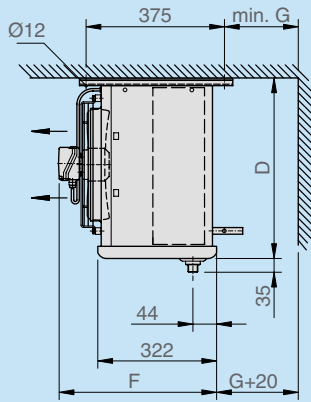

fh270905a.dwg

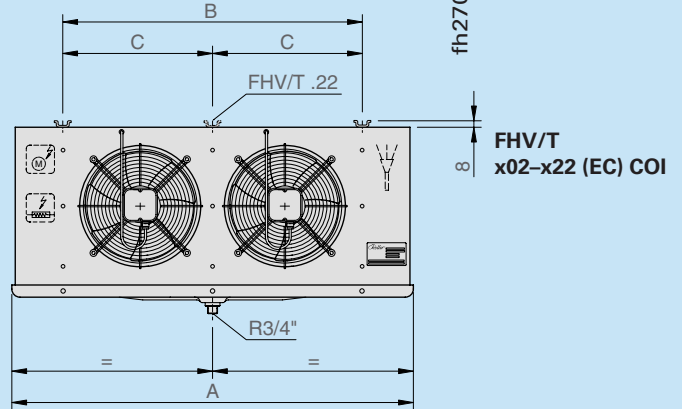

* FHV/T .03/ .13 EC COI
** FHV/T .23 COI

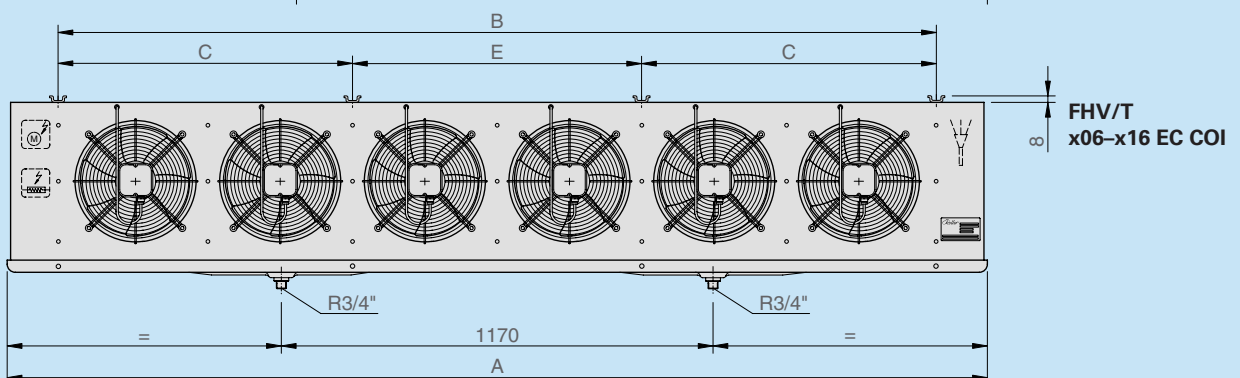
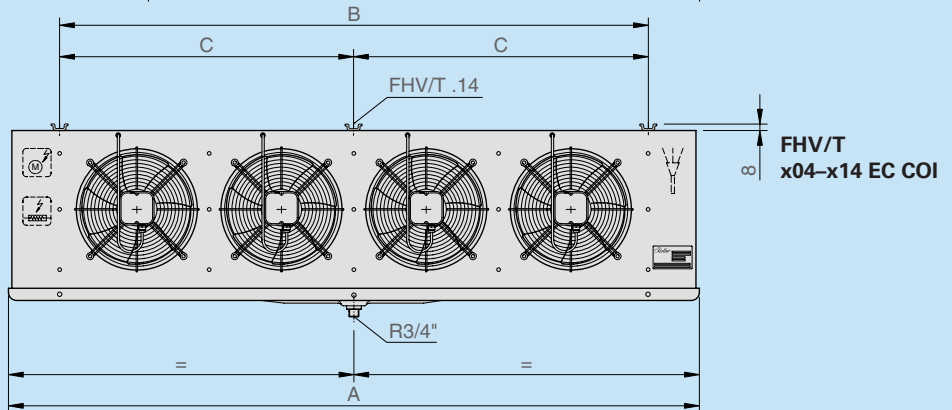
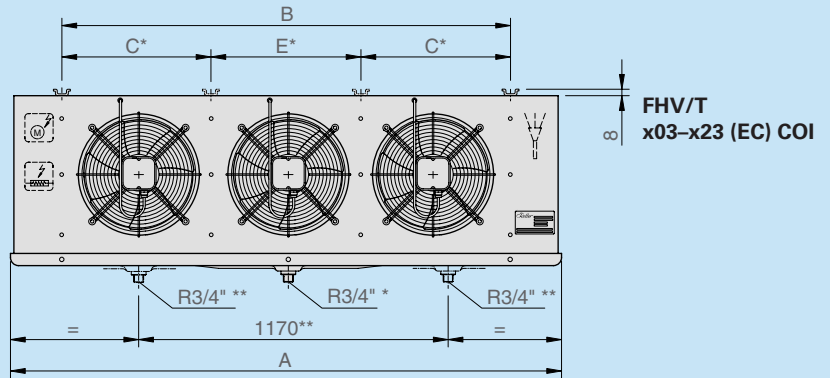

ABMESSUNGEN, ROHRINHALTE, GEWICHTE

DIMENSIONS, TUBE VOLUMES, WEIGHTS
DIMENSIONS, CAPACITÉ DES TUBES, POIDS

Typ Model Type CO₂OLER	Abmessungen in mm Dimensions in mm Dimensions en mm								Rohrinhalte Tube volumes Capacité des tubes dm ³	Gewichte Weights Poids					
										FHV			FHVT		
	FHV/FHVT...COI									4..	6..	7..	4..	6..	7..
								kg	kg	kg	kg	kg	kg		
401 EC 601 EC 701 EC	702	420	–	350	–	430	200	1,7	16	15	15	18	15	15	
411 EC 611 EC 711 EC	702	420	–	460	–	430	200	2,2	21	20	20	23	20	20	
421 623 721	1094	812	–	600	–	460	300	5,1	42	39	38	45	41	40	
402 EC 602 EC 702 EC	1094	812	–	350	–	430	200	3,0	28	26	25	31	27	26	
412 EC 612 EC 712 EC	1094	812	–	460	–	430	200	4,0	35	33	32	38	34	33	
422 622 722	1878	1596	798	600	–	460	300	9,8	83	76	74	86	80	78	
403 EC 603 EC 703 EC	1486	1204	–	350	–	430	200	4,4	38	35	34	41	38	37	
413 EC 613 EC 713 EC	1486	1204	–	460	–	430	250	5,8	48	45	44	51	48	47	
423 623 723	2662	2380	798	600	784	460	350	14,4	125	118	115	128	122	119	
404 EC 604 EC 704 EC	1878	1596	–	350	–	430	200	5,7	52	48	47	55	51	50	
414 EC 614 EC 714 EC	1878	1596	798	460	–	430	250	7,6	66	62	60	69	65	63	
406 EC 606 EC 706 EC	2662	2380	798	350	784	430	250	8,1	74	70	68	77	76	74	
416 EC 616 EC 716 EC	2662	2380	798	460	784	430	300	10,8	96	92	89	100	96	93	

ELEKTRISCHE ANSCHLUSSWERTE

ELECTRICAL LOADS
CARACTÉRISTIQUES ÉLECTRIQUES

Typ Model Type CO₂OLER	Ventilatoren ~230 V, 50/60 Hz Fans ~230 V, 50/60 Hz Ventilateurs ~ 230 V, 50/60 Hz					Elektr. Abtauheizung FHV (Zubehör) Electric defrost FHV (accessory) Desescarche eléctrico FHV (Accesorio)		Elektr. Abtauheizung FHVT Electric defrost FHVT Dégivrage électrique FHVT		
	Anz. × Ø Nbr. × Ø Nbr. × Ø	Stromart Type of curr. Nature du courant	Leistung Input cap. Puissance	Stromaufn. Curr. cons. Consomm.	Drehzahl No. of rev. Régime	Block Coil Batterie	Gesamt Total Total	Block Coil Batterie	Schale Drain pan Égouttoir	Gesamt Total Total
	mm	V, 50/60 Hz	W	A	min ⁻¹	W	W	W	W	W
401 EC 601 EC 701 EC	1 × 254	~ 230	31	0,24	1400	2 × 250	500	2 × 440	440	1320
411 EC 611 EC 711 EC	1 × 300	~ 230	60	0,51	1410	3 × 250	750	3 × 440	440	1760
421 623 721	1 × 450	3 ~ 400 Δ	320/500	0,74/0,88	1390/1630	4 × 400	1600	4 × 730	730	3650
402 EC 602 EC 702 EC	2 × 254	~ 230	31	0,24	1400	2 × 400	800	2 × 730	730	2190
412 EC 612 EC 712 EC	2 × 300	~ 230	60	0,51	1410	3 × 400	1200	3 × 730	730	2920
422 622 722	2 × 450	3 ~ 400 Δ	320/500	0,74/0,88	1390/1630	4 × 850	3400	4 × 1310	1310	6550
403 EC 603 EC 703 EC	3 × 254	~ 230	31	0,24	1400	2 × 600	1200	2 × 1030	1030	3090
413 EC 613 EC 713 EC	3 × 300	~ 230	60	0,51	1410	3 × 600	1800	3 × 1030	1030	4120
423 623 723	3 × 450	3 ~ 400 Δ	320/500	0,74/0,88	1390/1630	4 × 1300	5200	4 × 1890	1890	9450
404 EC 604 EC 704 EC	4 × 254	~ 230	31	0,24	1400	2 × 850	1700	2 × 1310	1310	3930
414 EC 614 EC 714 EC	4 × 300	~ 230	60	0,51	1410	3 × 850	2550	3 × 1310	1310	5240
406 EC 606 EC 706 EC	6 × 254	~ 230	31	0,24	1400	2 × 1300	2600	2 × 1890	1890	5670
416 EC 616 EC 716 EC	6 × 300	~ 230	60	0,51	1410	3 × 1300	3900	3 × 1890	1890	7560

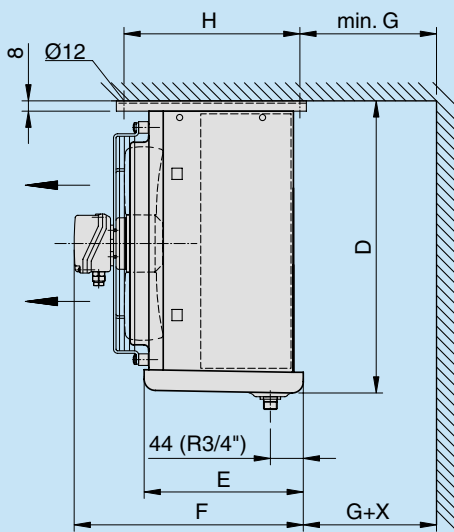

HVS/T x00-x06 (EC) COG

HVS/T	X
x00-x01	77
x02-x05	27
x06	7

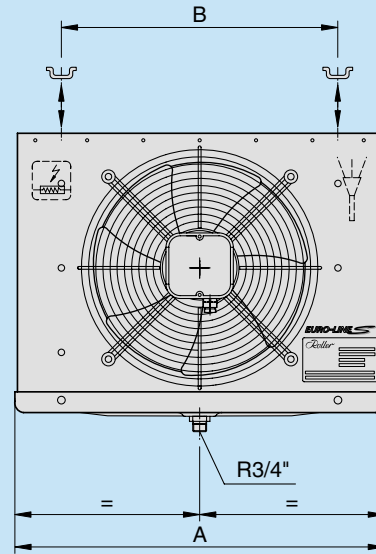

HV251208.dwg

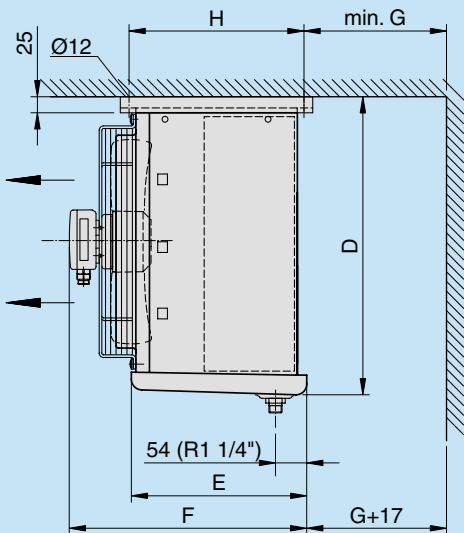

HVS/T x08-x11 COG

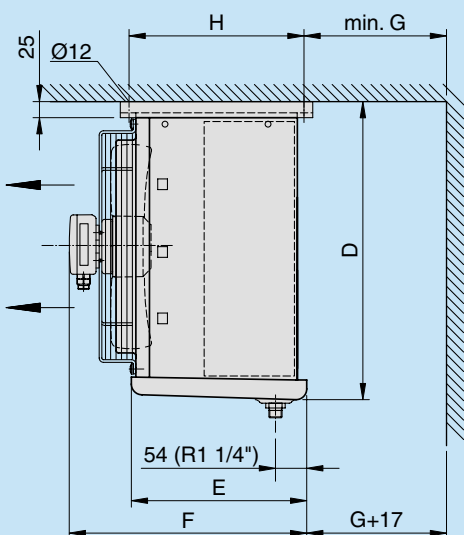
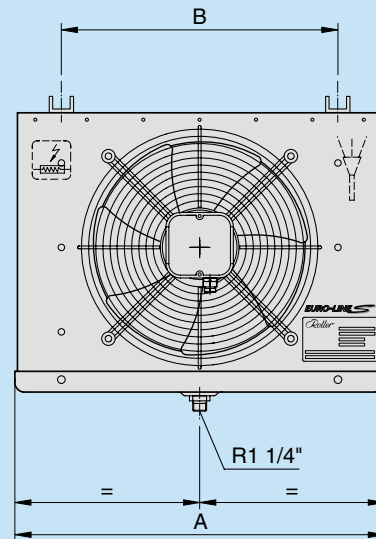

HVS/T x12-x14 COG

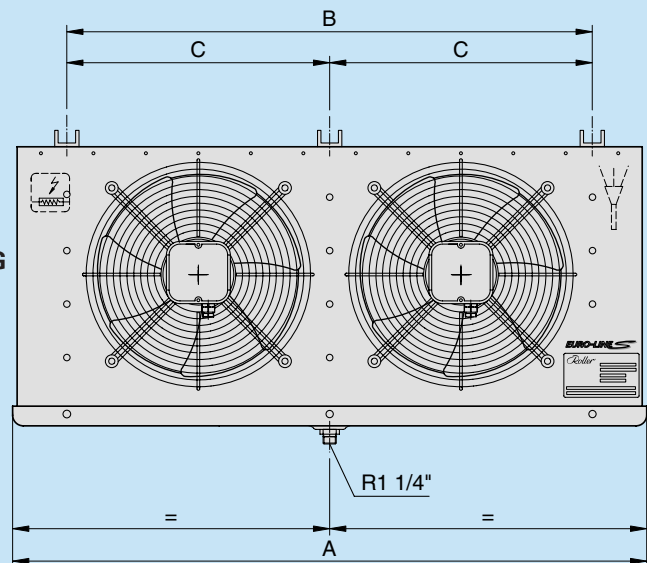

ABMESSUNGEN, ROHRINHALTE, GEWICHTE

DIMENSIONS, TUBE VOLUMES, WEIGHTS
DIMENSIONS, CAPACITÉ DES TUBES, POIDS

Typ Model Type CO₂OLER	Abmessungen in mm Dimensions in mm Dimensions en mm								Rohrinhalte Tube volumes Capacité des tubes dm ³	Gewichte Weights Poids					
	HVS			HVST			HVS			HVST					
	4..	7..	10..	4..	7..	10..	kg	kg		kg	kg				
HVS/HVST ... COG	A	B	C	D	E	F	G	H		kg	kg	kg	kg	kg	kg
400 EC 700 EC 1000 EC	575	370	–	398	257	355	150	375	0,9	17	16	15	18	17	16
401 EC 701 EC 1001 EC	575	370	–	398	257	355	150	375	1,3	20	19	16	21	20	17
402 EC 702 EC 1002 EC	625	420	–	448	307	435	175	375	1,8	27	26	25	28	27	26
403 EC 703 EC 1003 EC	625	420	–	448	307	435	175	375	2,4	31	30	29	32	31	30
404 704 1004	725	520	–	548	307	435	175	375	2,6	36	34	32	38	36	34
405 705 1005	725	520	–	548	307	435	175	375	3,5	42	40	38	44	42	40
406 706 1006	805	600	–	548	357	485	200	405	4,9	54	50	46	56	52	48
408 708 1008	855	625	–	660	437	560	200	465	5,0	62	59	56	65	61	58
409 709 1009	955	725	–	760	437	560	250	465	6,5	76	72	66	79	75	69
410 710 1010	1105	875	–	760	437	560	250	465	7,8	87	81	75	91	85	79
411 711 1011	1255	1025	–	760	437	560	250	465	8,9	97	90	82	101	94	86
412 712 1012	1755	1525	B/2	660	437	560	300	465	11,0	128	118	108	133	123	113
413 713 1013	2055	1825	B/2	760	437	560	350	465	15,7	162	149	134	168	155	140
414 714 1014	2455	2225	B/2	760	437	560	400	465	18,7	190	174	155	198	182	163

ELEKTRISCHE ANSCHLUSSWERTE

ELECTRICAL LOADS
CARACTÉRISTIQUES ÉLECTRIQUES

Typ Model Type CO₂OLER	Ventilatoren Fans Ventilateurs					Elektr. Abtauheizung HVS (Zubehör) Electric defrost HVS (accessory) Dégivrage électrique HVS (accessoires)		Elektr. Abtauheizung HVST Electric defrost HVST Dégivrage électrique HVST		
	Anz. × Ø Nbr. × Ø Nbr. × Ø	Stromart Type of curr. Nature du courant	Leistung Input cap. Puissance	Stromaufn. Curr. cons. Consomm.	Drehzahl No. of rev. Régime	Block Coil Batterie	Gesamt Total Total	Block Coil Batterie	Schale Drain pan Égouttoir	Gesamt Total Total
	mm	V, 50 Hz	W	A	min ⁻¹	W	W	W	W	W
HVS/HVST ...COG										
400/700/1000 EC	1 × 300	~ 230	40	0,38	1190	2 × 200	400	1 × 460	1 × 480	940
401/701/1001 EC	1 × 300	~ 230	40	0,38	1190	3 × 200	600	2 × 410	1 × 480	1300
402/702/1002 EC	1 × 300	~ 230	60	0,51	1410	3 × 250	750	2 × 460	1 × 540	1460
403/703/1003 EC	1 × 300	~ 230	60	0,51	1410	3 × 250	750	2 × 490	1 × 540	1520
404/704/1004	1 × 400	~ 230	135	0,59	1385	3 × 300	900	3 × 560	1 × 650	2330
405/705/1005	1 × 400	~ 230	135	0,59	1385	3 × 300	900	3 × 560	1 × 650	2330
406/706/1006	1 × 400	~ 230	135	0,59	1385	3 × 350	1050	3 × 700	1 × 740	2840
408/708/1008	1 × 450	3 ~ 400 Y	230	0,40	1200	4 × 350	1400	3 × 700	1 × 900	3000
409/709/1009	1 × 450	3 ~ 400 Δ	320	0,74	1390	5 × 400	2000	4 × 880	1 × 1010	4530
410/710/1010	1 × 500	3 ~ 400 Y	340	0,65	1180	5 × 500	2500	4 × 1040	1 × 1170	5330
411/711/1011	1 × 500	3 ~ 400 Δ	500	1,45	1370	5 × 600	3000	4 × 1190	1 × 1330	6090
412/712/1012	2 × 450	3 ~ 400 Δ	320	0,74	1390	5 × 750	3750	3 × 1690	2 × 930	6930
413/713/1013	2 × 500	3 ~ 400 Y	340	0,65	1180	6 × 850	5100	4 × 1990	2 × 1090	10140
414/714/1014	2 × 500	3 ~ 400 Δ	500	1,45	1370	6 × 1200	7200	4 × 2390	2 × 1300	12160

LEISTUNGSANGABEN

CAPACITY DATA

CARACTÉRISTIQUES DE PUISSANCE

401–423

Lamellenabstand 4,0 mm

Fin spacing 4.0 mm

Écart entre les lamelles 4,0 mm

Typ Model Type CO ₂ OLER	Leistung Capacity Puissance		 2014	Oberfläche Surface Surface	Luftmenge Air flow Quantité d'air	Wurfweite Air throw Amplitude du jet	Schalldruckpegel Sound pressure level Niveau de pression acoustique	Anschlüsse Connections Raccords	
	t _a = -8 °C	t _a = -25 °C						Eintritt Inlet Entrée	Austritt Outlet Sortie
	DT1 = 8 K	DT1 = 7 K							
FHV/T ...COI	kW	kW		m ²	m ³ /h	m	dB(A)**	Ø mm	Ø mm
401 EC	1,55	1,14	A	7,4	930	4	42	12	12
411 EC	2,38	1,76	B	9,9	1500	8	49	12	12
402 EC	3,32	2,45	A	14,9	1860	6	45	12	12
412 EC	5,83	4,30	B	19,8	3000	9	52	12	12
403 EC	5,93	4,38	A	22,3	2790	7	47	12	12
404 EC	8,56	6,33	A	29,8	3720	8	47	12*	15
421	8,99	6,65	C	26,4	4300	15	56	12*	15
413 EC	9,86	7,28	A	29,8	4500	10	53	12*	15
414 EC	11,67	8,61	B	39,7	6000	11	54	12*	15
406 EC	11,88	8,77	A	44,7	5580	11	49	12*	15
422	19,27	14,24	C	52,9	8600	16	59	12*	15
416 EC	19,71	14,56	A	59,6	9000	12	56	12*	15
423	27,01	19,95	C	79,5	12900	17	61	12*	18

601–623

Lamellenabstand 6,0 mm

Fin spacing 6.0 mm

Écart entre les lamelles 6,0 mm

FHV/T ...COI	kW	kW		m ²	m ³ /h	m	dB(A)**	Ø mm	Ø mm
601 EC	1,29	0,95	A	5,2	980	4	42	12	12
611 EC	1,97	1,45	B	6,9	1560	8	49	12	12
602 EC	2,69	1,99	A	10,3	1960	6	45	12	12
612 EC	4,63	3,43	B	13,8	3120	9	52	12	12
603 EC	4,85	3,58	A	15,5	2940	7	47	12	12
604 EC	7,07	5,22	A	20,7	3920	8	47	12*	15
621	7,15	5,29	C	18,4	4400	15	56	12*	15
613 EC	7,98	5,90	A	20,7	4680	10	53	12*	15
614 EC	9,28	6,85	B	27,6	6240	11	54	12*	15
606 EC	9,71	7,16	A	31,0	5880	11	49	12*	15
622	14,33	10,58	C	36,8	8800	16	59	12*	15
616 EC	15,97	11,80	A	41,4	9360	12	56	12*	15
623	21,49	15,87	C	55,2	13200	17	61	12*	18

701–723

Lamellenabstand 7,0 mm

Fin spacing 7.0 mm

Écart entre les lamelles 7,0 mm

FHV/T ...COI	kW	kW		m ²	m ³ /h	m	dB(A)**	Ø mm	Ø mm
701 EC	1,20	0,89	A	4,5	1050	4	42	12	12
711 EC	1,83	1,35	B	6,0	1600	8	49	12	12
702 EC	2,51	1,85	A	9,0	2100	6	45	12	12
712 EC	4,31	3,19	B	12,0	3200	9	52	12	12
703 EC	4,51	3,34	A	13,5	3150	7	47	12	12
704 EC	6,58	4,85	A	18,0	4200	8	47	12*	15
721	6,66	4,91	C	16,0	4530	15	56	12*	15
713 EC	7,43	5,49	A	18,0	4800	10	53	12*	15
714 EC	8,63	6,37	B	24,1	6400	11	54	12*	15
706 EC	9,03	6,67	A	27,1	6300	11	49	12*	15
722	13,33	9,84	C	32,1	9060	16	59	12*	15
716 EC	14,86	10,97	A	36,1	9600	12	56	12*	15
723	19,99	14,77	C	48,1	13590	17	61	12*	18

* Mehrfacheinspritzung

* Multiple injection

* Injection multiple

** Mittl. Schalldruckpegel in 3 m Abstand im Freifeld (halbkugelförmige Schallausbreitung)

** Mean sound pressure level at a distance of 3 m in semi-reverberant field

** Pression sonore moyenne à une distance de 3 m en champ semi-réverbérant (propagation du son hémisphérique)

LEISTUNGSANGABEN

CAPACITY DATA

CARACTÉRISTIQUES DE PUISSANCE

400–414

Lamellenabstand 4,5 mm

Fin spacing 4.5 mm

Écart entre les lamelles 4,5 mm

Typ Model Type CO ₂ OLER	Leistung Capacity Puissance		 2014	Oberfläche Surface Surface	Luftmenge Air flow Quantité d'air	Wurfweite Air throw Amplitude du jet	Schalldruckpegel Sound pressure level Niveau de pression acoustique	Anschlüsse Connections Raccords	
	t _e = -8 °C	t _e = -25 °C						Eintritt Inlet Entrée	Austritt Outlet Sortie
	DT1 = 8 K	DT1 = 7 K							
HVS/T ...COG	kW	kW		m ²	m ³ /h	m	dB(A)**	Ø mm	Ø mm
400 EC	0,65	0,43	D	5,3	1360	5	46	15	15
401 EC	1,05	0,69	C	7,9	1290	5	46	15	15
402 EC	1,42	0,93	D	10,3	1630	6	48	15	15
403 EC	1,84	1,21	C	13,8	1580	6	48	15	15
404	2,55	1,67	D	16,2	2760	13	53	15	15
405	3,26	2,14	D	21,5	2660	13	53	15	15
406	4,12	2,70	C	31,2	2560	13	53	15	15
408	5,03	3,30	D	31,0	4000	14	51	15	15
409	7,69	5,04	C	42,2	4860	15	55	15	15
410	10,20	6,68	C	51,3	5800	16	56	15	15
411	12,50	8,18	B	60,3	6670	17	59	15	15
412	14,01	9,17	D	77,5	9620	18	58	12*	15
413	21,28	13,94	C	108,5	11650	19	59	12*	15
414	26,69	17,48	C	132,7	13550	20	62	15*	18

700–714

Lamellenabstand 7,0 mm

Fin spacing 7.0 mm

Écart entre les lamelles 7,0 mm

HVS/T ...COG	kW	kW		m ²	m ³ /h	m	dB(A)**	Ø mm	Ø mm
700 EC	0,52	0,34	D	3,5	1430	6	46	15	15
701 EC	0,83	0,55	C	5,2	1350	6	46	15	15
702 EC	1,12	0,74	D	6,8	1710	7	48	15	15
703 EC	1,49	0,97	C	9,1	1670	7	48	15	15
704	2,00	1,31	D	10,6	2860	14	53	15	15
705	2,62	1,71	D	14,2	2760	14	53	15	15
706	3,41	2,23	C	20,6	2660	15	53	15	15
708	3,98	2,61	D	20,4	4060	15	51	15	15
709	5,68	3,72	C	27,8	4930	16	55	15	15
710	7,71	5,05	C	33,8	5900	17	56	15	15
711	9,55	6,25	B	39,7	6770	18	59	15	15
712	10,37	6,79	D	51,1	9760	19	58	12*	15
713	16,32	10,69	C	71,5	12000	20	59	12*	15
714	20,52	13,44	C	87,4	13700	21	62	15*	18

1000–1014

Lamellenabstand 10,0 mm

Fin spacing 10.0 mm

Écart entre les lamelles 10,0 mm

HVS/T ...COG	kW	kW		m ²	m ³ /h	m	dB(A)**	Ø mm	Ø mm
1000 EC	0,43	0,28	D	2,5	1500	7	46	15	15
1001 EC	0,69	0,45	C	3,8	1420	7	46	15	15
1002 EC	0,92	0,61	D	4,9	1790	8	48	15	15
1003 EC	1,24	0,81	C	6,5	1750	8	48	15	15
1004	1,64	1,08	D	7,7	3000	15	53	15	15
1005	2,17	1,42	D	10,2	2890	15	53	15	15
1006	2,88	1,89	C	14,8	2790	15	53	15	15
1008	3,30	2,16	D	14,7	4260	16	51	15	15
1009	4,53	2,97	C	20,0	5180	17	55	15	15
1010	6,12	4,01	C	24,3	6200	18	56	15	15
1011	7,65	5,01	C	28,6	7110	19	59	15	15
1012	8,40	5,50	D	36,8	10260	2	58	12*	15
1013	13,03	8,53	C	51,5	12600	21	59	12*	15
1014	16,65	10,90	D	63,0	14500	22	62	15*	18

* Mehrfacheinspritzung
* Multiple injection
* Injection multiple

** Mittl. Schalldruckpegel in 3 m Abstand im Freifeld (halbkugelförmige Schallausbreitung)

** Mean sound pressure level at a distance of 3 m in semi-reverberant field

** Pression sonore moyenne à une distance de 3 m en champ semi-réverbérant (propagation du son hémisphérique)

ABMESSUNGEN, ROHRINHALTE, GEWICHTE

DIMENSIONS, TUBE VOLUMES, WEIGHTS

DIMENSIONS, CAPACITÉ DES TUBES, POIDS

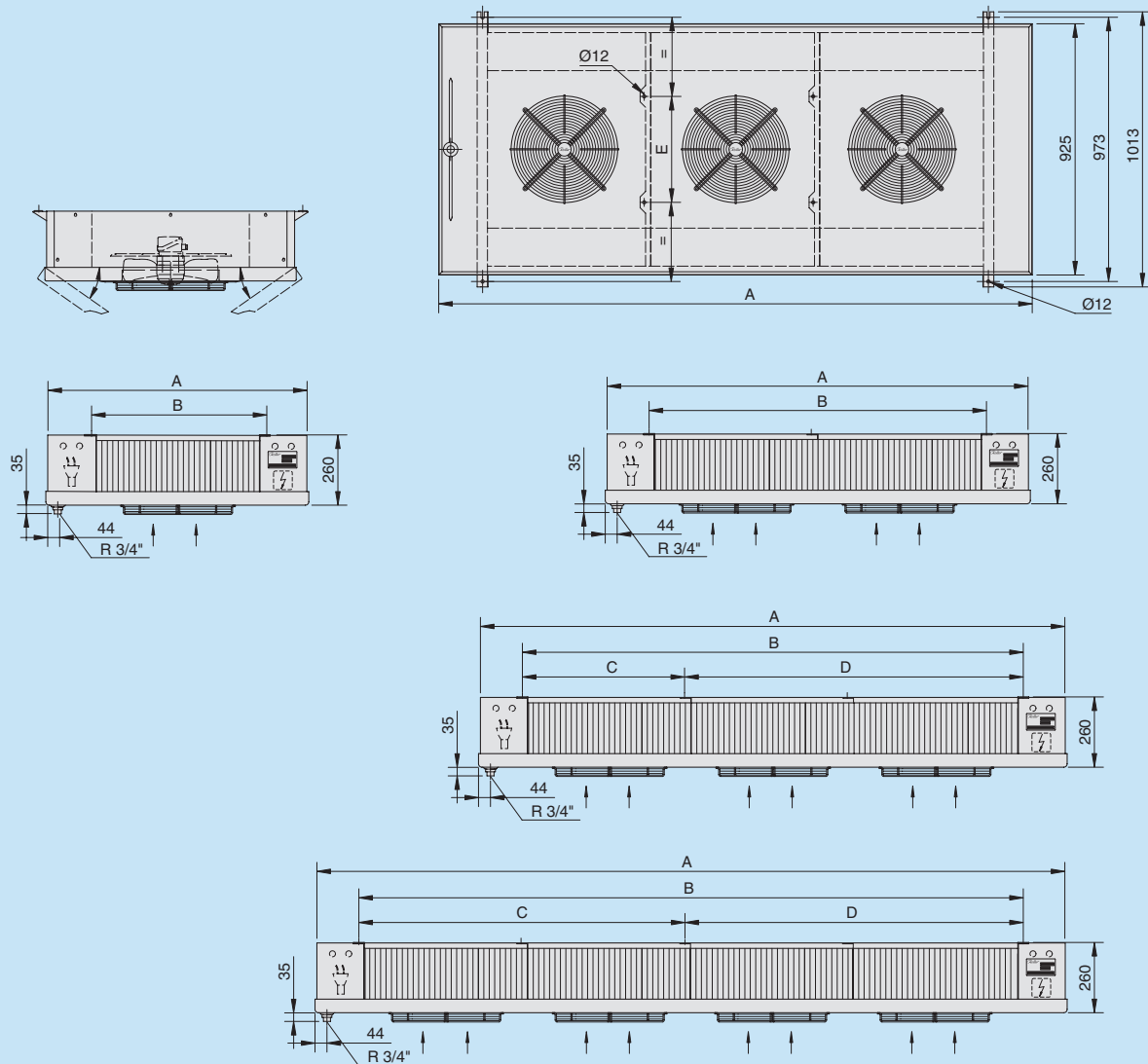

Typ Model Type	Abmessungen in mm Dimensions in mm Dimensions en mm					Rohrinhalte Tube volumes Capacité des tubes	Gewichte Weights Poids	
	A	B	C	D	E		DHN 4..	DHN 6..
DHN ... N/L/S COI						dm ³	kg	kg
401 601	963	640	–	–	390	3,2	37	35
402 602	1565	1242	–	–	390	6,0	64	61
403 603	2167	1844	611	1233	390	8,7	91	84
404 604	2769	2446	1213	1233	390	11,5	118	110

LEISTUNGSANGABEN

CAPACITY DATA

CARACTÉRISTIQUES DE PUISSANCE

401–404

Lamellenabstand 4,0 mm

Fin spacing 4.0 mm

Écart entre les lamelles 4,0 mm

Typ Model Type CO₂OLER	Leistung Capacity Puissance		 2014	Oberfläche Surface Surface	Luftmenge Air flow Quantité d'air	Wurfweite Air throw Amplitude du jet	Schalldruckpegel Sound pressure level Niveau de pression acoustique	Anschlüsse Connections Raccords	
	t _e = 0 °C	t _e = 0 °C						Eintritt Inlet Entrée	Austritt Outlet Sortie
	DT1 = 10 K	DT1 = 8 K							
DHN ... EC COI	kW	kW		m ²	m ³ /h	m	dB(A)**	Ø mm	Ø mm
401 S	3,35	2,43	A+	15,3	1 100	2× 4	43	12*	15
401 L	4,09	2,97	A	15,3	1 470	2× 6	53	12*	15
401 N	4,90	3,55	B	15,3	2 030	2× 9	61	12*	15
402 S	7,02	5,08	A+	30,6	2 200	2× 5	43	12*	15
402 L	8,60	6,23	A	30,6	2 940	2× 7	55	12*	15
402 N	10,40	7,53	B	30,6	4 060	2× 10	63	12*	15
403 S	11,14	8,07	A+	46,0	3 300	2× 6	45	12*	15
403 L	14,09	10,20	A	46,0	4 410	2× 8	56	12*	15
403 N	17,50	12,68	B	46,0	6 090	2× 11	64	12*	15
404 S	15,82	11,48	A+	61,3	4 400	2× 7	46	12*	15
404 L	19,13	13,86	A+	61,3	5 880	2× 9	57	12*	15
404 N	24,66	17,87	B	61,3	8 120	2× 12	65	12*	15

601–604

Lamellenabstand 6,0 mm

Fin spacing 6.0 mm

Écart entre les lamelles 6,0 mm

DHN ... EC COI	kW	kW		m ²	m ³ /h	m	dB(A)**	Ø mm	Ø mm
601 S	2,88	2,08	A+	10,6	1 150	2× 4	41	12*	15
601 L	3,43	2,48	A	10,6	1 520	2× 6	53	12*	15
601 N	3,99	2,89	B	10,6	2 100	2× 9	61	12*	15
602 S	6,04	4,37	A+	21,2	2 300	2× 5	43	12*	15
602 L	7,23	5,24	A	21,2	3 040	2× 7	55	12*	15
602 N	8,57	6,21	B	21,2	4 200	2× 10	63	12*	15
603 S	9,44	6,84	A+	31,8	3 450	2× 6	45	12*	15
603 L	11,68	8,46	A	31,8	4 560	2× 8	56	12*	15
603 N	14,51	10,51	B	31,8	6 300	2× 11	64	12*	15
604 S	13,56	9,82	A+	42,4	4 600	2× 7	46	12*	15
604 L	16,61	12,03	A+	42,4	6 080	2× 9	57	12*	15
604 N	20,16	14,61	B	42,4	8 400	2× 12	65	12*	15

* Mehrfacheinspritzung

* Multiple injection

* Injection multiple

** Mittl. Schalldruckpegel in 3 m Abstand im Freifeld (halbkugelförmige Schallausbreitung)

** Mean sound pressure level at a distance of 3 m in semi-reverberant field

** Pression sonore moyenne à une distance de 3 m en champ semi-réverbérant (propagation du son hémisphérique)

Typ Model Type	Ventilatoren ~ 230 V, 50/60 Hz Fans ~ 230 V, 50/60 Hz Ventilateurs ~ 230 V, 50/60 Hz				
	Anz. × Ø Nbr. × Ø Nbr. × Ø	Steuersp. Control voltage Alim. commande	Leistung Input cap. Puissance	Stromauf- nahme Curr. Cons. Consomm.	Drehzahl r.p.m. Régime
DHN ... EC COI		V	W	A	min ⁻¹
401 S 601 S	1× 350	5	17	0,16	650
401 L 601 L	1× 350	7	42	0,35	870
401 N 601 N	1× 350	10	85	0,73	1 115
402 S 602 S	2× 350	5	17	0,16	650
402 L 602 L	2× 350	7	42	0,35	870
402 N 602 N	2× 350	10	85	0,73	1 115
403 S 603 S	3× 350	5	17	0,16	650
403 L 603 L	3× 350	7	42	0,35	870
403 N 603 N	3× 350	10	85	0,73	1 115
404 S 604 S	4× 350	5	17	0,16	650
404 L 604 L	4× 350	7	42	0,35	870
404 N 604 N	4× 350	10	85	0,73	1 115

ELEKTRISCHE ANSCHLUSSWERTE

ELECTRICAL LOADS

CARACTÉRISTIQUES ÉLECTRIQUES



successful products



Walter Roller GmbH & Co.
Fabrik für Kälte- und
Klimageräte
Lindenstraße 27–31
70839 Gerlingen

Postfach 10 03 30
70828 Gerlingen
Deutschland
Telefon +49 (0) 71 56 20 01-0
Telefax +49 (0) 71 56 20 01-26

info@walterroller.de
www.WalterRoller.de

Walter Roller GmbH & Co.
Manufacturer of refrigeration and
airconditioning equipment
Lindenstrasse 27–31
70839 Gerlingen

P.O. Box 10 03 30
70828 Gerlingen
Germany
Telephone +49 71 56 20 01-0
Telefax +49 71 56 20 01-26

info@walterroller.de
www.WalterRoller.de

Walter Roller GmbH & Co.
Fabrique d'appareils frigorifiques et
de climatiseurs
Lindenstraße 27–31
70839 Gerlingen

Postfach 100330
70828 Gerlingen
Allemagne
Téléphone +49 (0) 71 56 20 01-0
Téléfax +49 (0) 71 56 20 01-26

info@walterroller.de
www.WalterRoller.de



Technische Änderungen und
Verbesserungen vorbehalten.

Subject to technical alterations
and improvements.

Sous réserve de modifications ou
d'améliorations techniques.